

# Inhalte

- 1 UR FOG MODULAR Familie Beschlagsicherheitssysteme
- 2 PAKET INHALT
- 3 PRODUKTPRÄSENTATION
- 4 NUTZUNGSBEDINGUNGEN UND WARNHINWEISE
- 5 MONTAGETIPPS FÜR NEBELSYSTEME
- 6 TECHNISCHE SPEZIFIKATIONEN UND BATTERIEHALTBARKEIT/BACKUP
- 7 VORBEREITUNG DER INSTALLATION
  - 7.1 STROMVERSORGUNG
  - 7.2 STROMVERSORUNGANSCHLUSS
- 8 BESCHREIBUNG DER EINGANGS- UND AUSGANGSANSCHLÜSSE
  - 8.1 Verbindungs-PIN-Beschreibung
- 9 ANSCHLUSS EXAMPLES
- 10 EINSTELLUNG DER AUFNAHMEZEIT UND RICHTUNG DES NEBELSTROMS
- 11 INSTALLATION, AUSTAUSCH UND TASCHE ZURÜCKSETZEN
- 12 BEDEUTUNG DER FRONT-LEDS
- 13 WARTUNG
- 14 AUS DEM FEHLERZUSTAND ZURÜCKSETZEN
- 15 MÄNGEL MÖGLICHE LÖSUNG
- 16 GARANTIE
- 17 WARTUNG
- 18 Dokumente / Ressourcen
  - 18.1 Referenzen
- 19 Verwandte Artikel

## UR FOG MODULAR Familie Beschlagsicherheitssysteme

UM UR FOG NEBELSYSTEME MIT PURIFOG/PURIFOG HYPO FLÜSSIGKEITEN ZU VERWENDEN, BEFOLGEN SIE DIE DATENBLATT-ANWEISUNGEN, DIE ZUM DOWNLOAD VERFÜGBAR SIND [WWW.PURIFOG.COM](http://WWW.PURIFOG.COM)  
Die Nutzungsbedingungen werden automatisch akzeptiert, indem die Sicherheitsetiketten auf dem Produkt gebrochen werden.

### PAKET INHALT

**Im Paket finden Sie:**

1. Eine Nebelmaschine Modular 200/300/400/500/800 Modell
2. Ein 500 ml Flüssigkeitsbeutel (200/300 Mod.) – Ein 750 ml (400/500 Mod.) – Ein 1000 ml (800 Mod.)
3. Ein Warnschild, das auf das Vorhandensein des Geräts hinweist
4. Installations- und Gebrauchsanleitung

### PRODUKTPRÄSENTATION

**Vielen Dank, dass Sie sich für ein Produkt von UR Fog entschieden haben**

Das Gerät muss vorschriftsmäßig von qualifiziertem Personal installiert werden.

Der Endverbraucher darf keine Eingriffe (einschließlich des Austauschs der Beutel) vornehmen.

Das Benutzerhandbuch (NUR Seiten 16 und 17) zeigt Diagnosen, visuell und akustisch, die als Referenz an das Personal zu melden sind, das für die Bedienung des Geräts qualifiziert ist.

Auf der Rückseite des Geräts sind 5 Befestigungspunkte vorhanden (davon mindestens 4), um das Gerät sicher an der Befestigungsfläche zu verankern.

Die Wahl der am besten geeigneten Befestigungselemente hängt von den Materialien ab, auf denen das Gerät befestigt wird, und die Wahl derselben muss vom Installateur unter Einhaltung der geltenden Vorschriften getroffen werden.



Das Produkt ist ein stationäres Gerät und wird OHNE Netzkabel und Netzstecker geliefert.



Mittel zum Trennen müssen gemäß den Verdrahtungsregeln in die feste Verkabelung integriert werden.



Wenn das Netzkabel beschädigt ist, muss es vom Hersteller, seinem Kundendienst oder ähnlich qualifizierten Personen ersetzt werden, um eine Gefährdung zu vermeiden.

- **Simple:** Maschine einfach zu installieren und in jedes bestehende Alarmsystem integrierbar; Sie beherbergen 1 Nebelflüssigkeitsbeutel.
- **Billig:** Der niedrigste Stromverbrauch unter den Nebelsystemen.

## NUTZUNGSBEDINGUNGEN UND WARNHINWEISE

Der von UR Fog erzeugte Nebel verursacht bei einem kurzen Aufenthalt in einem mit Nebel gefüllten Raum keine Probleme oder Verletzungen von Personen, wenn das System gemäß den Empfehlungen des Herstellers verwendet wird. Der erzeugte Nebel ist von einem autorisierten internationalen Zertifizierungsunternehmen als sicher für Menschen und Tiere zertifiziert und hinterlässt nachweislich keine Rückstände. UR Fog-Produkte sind nach europäischen Gesetzen und Vorschriften zertifiziert. Jegliche Zertifizierungen, die in bestimmten Ländern erforderlich sind, liegen in der Verantwortung des Händlers des jeweiligen Landes. Die Unterlagen zu Beglaubigungen können per Post angefordert werden bei: [support@urfog.com](mailto:support@urfog.com).

Der Hersteller garantiert nicht die Verwendung des UR Fog-Systems in Gegenwart von Gegenständen, die ohnehin durch den Kontakt mit Substanzen auf Glykol-, Wasser- und Alkoholbasis beschädigt werden können. Jeder Angestellte oder Arbeiter, der Nebel ausgesetzt sein könnte, muss im Voraus gewarnt und auf Allergien gegen die oben aufgeführten Stoffe überprüft werden. Zum Zeitpunkt der Drucklegung dieses Handbuchs wurde noch nie auf Probleme im Zusammenhang mit Allergien hingewiesen. UR Fog ist in keiner Weise verantwortlich für Schäden oder Verwendungsbedingungen, die nicht durch eine spezifische schriftliche Anfrage vor der Installation seiner Produkte erforderlich und ausdrücklich genehmigt wurden. Informationen zu Nebelfluid finden Sie im Sicherheitsdatenblatt von UR Fog fluid, veröffentlicht auf der webWebsite und lesen Sie es sorgfältig durch [www.urfog.com](http://www.urfog.com).

Wenden Sie sich an einen Arzt, wenn Sie aus irgendeinem Grund Nebelfluid verschlucken oder wenn Sie nach Augen- oder Hautkontakt irgendwelche Reaktionen haben, und waschen Sie es in jedem Fall sofort mit Wasser und Seife. Bleiben Sie nie lange in einem mit Nebel gefüllten Raum. Verwenden Sie keine aufgeladenen Taschen, die nicht von UR Fog empfohlen werden, und versuchen Sie niemals, sie wieder aufzuladen, sie sind für den einmaligen Gebrauch bestimmt. Befolgen Sie Ihre nationalen Vorschriften für die Entsorgung leerer Säcke. Bewahren Sie UR Nebelbeutel außerhalb der Reichweite von Babys und Tieren auf. Die Düse kann heiß sein und das Berühren kann zu Verbrennungen führen. Schauen Sie nicht direkt in die Düse. Verwenden Sie UR Fog-Produkte niemals für Zwecke, die nicht mit dem Schutz vor Diebstahl oder Raub zusammenhängen (die Wahl der Nutzungsbedingungen im Falle eines Raubes wird von Ihrem Sicherheitsberater vorgeschlagen). Niemals andere Nebelflüssigkeiten verwenden oder andere Substanzen in die Beutel geben. Verwenden oder bewahren Sie geladene UR-Nebelgeräte nicht in Fahrzeugen auf und transportieren Sie UR-Nebel niemals vor 24 Stunden, nachdem es abgeschaltet wurde. Während des Transports darf es nicht scharf geschaltet sein.

# MONTAGETIPPS FÜR NEBELSYSTEME

Bitte beachten Sie folgende Hinweise zur Installation von UR Fog:

1. Dieses Gerät ist nicht für die Verwendung durch Personen (einschließlich Kinder) mit eingeschränkten körperlichen, sensorischen oder geistigen Fähigkeiten oder mangelnder Erfahrung und Wissen vorgesehen, es sei denn, sie wurden von einer für ihre Sicherheit verantwortlichen Person beaufsichtigt oder in Bezug auf die Verwendung des Geräts angewiesen.
2. Kinder sollten beaufsichtigt werden, um sicherzustellen, dass sie nicht mit diesem Gerät spielen.
3. Die Maschine muss so aufgestellt werden, dass Fluchtwege nicht behindert werden.
4. Stellen Sie sicher, dass der Nebel die Sicht nicht einschränkt in der Nähe von: Treppen, Podesten, sich bewegendem Objekten, die zu Stürzen, Verletzungen oder Personenschäden führen können.
5. Bei Verwendung des Produkts in mehrstöckigen Gebäuden, wenn der Fluchtweg durch einen Bereich führt, der durch eine Nebelanlage geschützt ist, wird empfohlen, eine akustische Warnung zu installieren, die Anweisungen zum einzuhaltenden Verhalten gibt.
6. Schauen Sie nicht direkt in die Düse. Geben Sie keine anderen Substanzen in die Beutel.
7. Die Düse kann hohe Temperaturen erreichen, eine Berührung kann zu Verbrennungen führen.
8. Wenn UR Fog Nebel erzeugt, halten Sie sich nicht näher als 1 Meter von der Maschine entfernt.
9. Denken Sie vor dem Testen von UR Fog daran, dies den Feuerwehrleuten in Ihrer Nähe zu melden, um Fehlalarme zu vermeiden.
10. Denken Sie daran, Warnschilder über das Vorhandensein von UR Fog an den Fenstern anzubringen.
11. Melden Sie die Installation der Feuerwehr in Ihrer Nähe und gegebenenfalls anderen Institutionen.
12. Es ist notwendig, einen externen Schalter hinzuzufügen, um den Nebelgenerator vom Alarmsystem zu trennen, und er sollte vor der Wartung aktiviert werden, um zu vermeiden, dass Eingangstests, z. B. Zäpfchen, den Nebelgenerator aktivieren.
13. Richten Sie den Nebelstrahl niemals auf ein Objekt oder eine Wand, die weniger als 2 Meter entfernt ist, und erhöhen Sie nach Möglichkeit den empfohlenen Mindestabstand. Dank der Kraft des Strahls erreicht und überschreitet UR Fog in den ersten 10 Sekunden ab dem Punkt, an dem die Maschine installiert ist, mehr als 3 Meter.
14. Stellen Sie das Aufnahmezeitintervall zwischen dem in der Aufnahmetabelle angegebenen Minimum und Maximum ein, vermeiden Sie ein „Überschießen“, auch wenn der erzeugte Nebel trocken ist und im Allgemeinen keine Rückstände hinterlässt. Ein Schuss, der weit über die empfohlenen Sekunden hinausgeht, kann zu Rückstandsproblemen im Raum führen.
15. Installieren Sie es in einer Höhe von etwa 2,5 Metern, damit es nicht erreicht werden kann, und vermeiden Sie mögliche Tampering.
16. Bewegen Sie die Maschine nicht, solange sie noch heiß ist.
17. Der Hauptkörper des UR Fog, bei dem das Heizsystem in einem Metallrahmen eingeschlossen ist, sollte nur von speziellen und autorisierten Servicezentren geöffnet werden. Öffnen und berühren Sie aus keinem Grund die Isolierung, bevor UR Fog 24 Stunden lang abgeschaltet wurde. Der innere Teil kann sehr hohe Temperaturen erreichen.
18. Aktivieren Sie die UR Fog-Maschine nicht, bevor die Installation abgeschlossen ist.
19. Setzen Sie den Flüssigkeitsbeutel als letztes Verfahren ein und überprüfen Sie den Anti-Tampering-Funktion.
20. Testen Sie das System nach Abschluss der Installation immer.
21. Installieren Sie UR Fog und vermeiden Sie Hindernisse davor, die die Ausbreitung des Nebels verhindern könnten.
22. Die Spitze eines Litzenleiters sollte dort nicht weichgelötet werden, wo der Leiter Kontaktdruck ausgesetzt ist.
23. Die UR Fog-Maschine darf keinem Spritz- oder Tropfwasser ausgesetzt werden.
24. Fordern Sie UR Fog oder seine Vertriebspartner an, an Schulungen für Installateure teilzunehmen, um die optimale Installation der Ausrüstung sicherzustellen.
25. Der Inhalt der Beutel ist mechanisch vorgegeben und kann Schwankungen von +/- 10 % unterliegen

## TECHNISCHE SPEZIFIKATIONEN UND BATTERIEHALTBARKEIT/BACKUP

* Industriestandard wie bei anderen Herstellern Gewicht ohne Tasche	<b>MODULAR 200</b> 7,5 kg	<b>MODULAR 300</b> 8 kg	<b>MODULAR 400</b> 8,5 kg	<b>MODULAR 500</b> 8,5 kg	<b>MODULAR 800</b> 9,5 kg
Maximale Nebemission in einem einzigen Schuss	200/600* m3	300/900* m3	400/1200* m3	500/1500* m3	800/1600* m3
Gesamtnebemissionskapazität mit vollem Beutel	850/2550* m3	850/2550* m3	1275/3825* m3	1275/3825* m3	1700/5100* m3
Fassungsvermögen des Nebelbeutels	1 x 500 ml	1 x 500 ml	1 x 750 ml	1 x 750 ml	1 x 1000 ml
Arbeitszeit ohne Netzstrom	1 Stunden	1 Stunden	1 Stunden	1 Stunden	2 Stunden
Maximale Leistung am Heizsystem	170 W	170 W	280 W	280 W	280 W
Durchschnittliche Leistungsaufnahme beim Heizen	170 W	170 W	280 W	280 W	280 W
Aufheizzeit	ungefähr eine Stunde	ungefähr eine Stunde	ungefähr eine Stunde	ungefähr eine Stunde	über 2 Stunden
Durchschnittlicher Stromverbrauch	37 W	37 W	48 W	48 W	48 W
Maximale Stromaufnahme bei 12 V	1,2 A	1,2 A	1,8 A	2 A	2,5 A
Batterietyp (nicht enthalten)	Pb 2Ah 12V	Pb 2Ah 12V	Pb 2Ah 12V	Pb 2Ah 12V	Pb 2Ah 12V
Tür tamper	n / a	n / a	n / a	n / a	n / a
Anti-Tear-Off und Anti-Shift	n / a	n / a	n / a	n / a	n / a



Das „Leer“-Signal zeigt an, dass das Gerät noch in der Lage ist, einen Vollschuss mit voller Leistung auszuführen. Es wird jedoch empfohlen, immer eine weitere Aufladung zur Verfügung zu haben und so schnell wie möglich mit dem Ersatz fortzufahren.

### WARNUNG:

- Trennen Sie die Maschine nicht sofort nach dem Schuss
- Wechseln Sie die Batterie alle zwei Jahre
- Wechseln Sie den Beutel, sobald das „Leer“-Signal erscheint
- Der Generator kann nicht auf einer Oberfläche aktiviert werden, die keine Luftzirkulation durch seitliche Schlitze zulässt

## VORBEREITUNG DER INSTALLATION

Es wird immer empfohlen, den Nebelgenerator an einer Wand zu befestigen, auch wenn er auf einer ebenen Fläche aufgestellt wird. Die optionale Halterung, die hauptsächlich für die Deckenmontage empfohlen wird, kann auch die Standardinstallation vereinfachen, indem sie die Verwendung von hinteren Löchern für die Durchführung von Kabeln ermöglicht. Für die Wandmontage ist optional ein ausrichtbares Modul erhältlich. Vergewissern Sie sich immer, dass die Halterung oder die Auflagefläche für das Gewicht der Maschine geeignet sind. Es wird empfohlen, die Maschine nicht hinter Wänden in einem begrenzt geschlossenen Bereich ohne spezielle Belüftung zu installieren, um eine mögliche Überhitzung zu vermeiden.



## VORSICHT:

Um Verletzungen zu vermeiden, befestigen Sie die Nebelmaschine bitte gemäß der Montageanleitung sicher an der Wand.

Nachdem Sie die Maschine aus der Verpackung genommen haben, lösen Sie die vier Schrauben der Frontplatte. Entfernen Sie die Frontplatte und legen Sie den Stromkreis (im Folgenden als PCB bezeichnet), die DC12V-Stromversorgung, die Wärmeeinheit und den Flüssigkeitsbeutel frei.

## STROMVERSORGUNG

Der 230-V-Eingang liefert Primärstrom an den Wärmetauscher und über ein Schaltnetzteil an die Elektronikplatine und die Pumpe. Die netzfreie Betriebszeit des Wärmetauschers gewährleistet je nach Modell für eine gewisse Zeit auch bei völliger Netzfreiheit eine einwandfreie Funktion. Die Funktion des elektronischen Teils und des Pumpsystems wird durch die 12V 2A-Batterie (nicht im Lieferumfang enthalten) gewährleistet. Obwohl das Heizelement 180 W hat, beträgt der durchschnittliche Stromverbrauch 170 W während des Heizens und zwischen 40 W und 60 W im Betrieb.

- Verwenden Sie keine Wechselrichter oder USV, sind Sie sich nicht sicher, ob sie eine reine Sinuswelle erzeugen, keine umgebaute. Erkundigen Sie sich bitte beim USV-Hersteller nach der Übereinstimmung mit solchen Merkmalen, bevor Sie mit dem Anschluss fortfahren.
- Der für das System zu berücksichtigende maximale Strom beträgt 2A
- Der Anschluss an das 230-V- und 110-V-Stromnetz muss von einem qualifizierten Techniker durchgeführt werden.
- Schließen Sie das Gerät erst nach Abschluss der Installation an das Stromnetz an.
- Es ist notwendig, die Erdungsklemme anzuschließen.
- Das System muss über einen automatischen Schalter (Automatischer Schalter, Curie C, mit  $I_h = 10\text{ A}$  und  $I_{dif} = 30\text{ mA}$ ,...) mit dem Netz verbunden werden, dessen Schaltvermögen sich nach dem angenommenen Fehlerstrom des Nebelsystems in den s richtetamplung punkt.

BITTE BEACHTEN SIE, DASS ALLE GERÄTE AUS DEM STROMNETZ, DIE INSTALLIERT WERDEN MÜSSEN, DER EINHALTUNG DER VORSCHRIFTEN DES LANDES UNTERLIEGEN, IN DEM SIE INSTALLIERT WERDEN (DM 37 22. Januar 2008)



- WENN SIE DIE SICHERUNG ERSETZEN MÜSSEN, VERWENDEN SIE NUR SICHERUNGEN MIT DEN FOLGENDEN SPEZIFIKATIONEN:  
Zeitgesteuerte Sicherung 250 V Typ H (1500 A) KERAMIKGEHÄUSE GEFÜLLT MIT QUARZ, REF. STD. EN60127-2-3/DIN41660 3,15AH (EXAMPLE OMEGA GT520231)

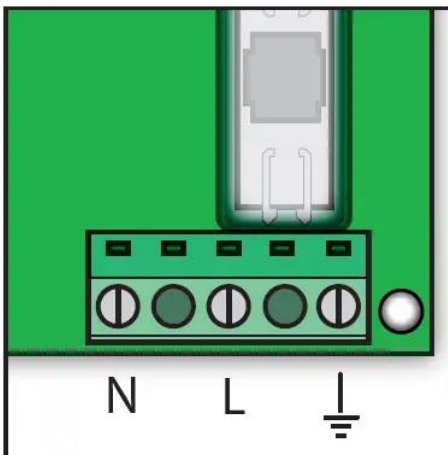

Beim Anschluss der Maschine an das Stromnetz wird empfohlen, auf den Anschluss und das Anziehen der Schrauben der Klemmleiste zu achten. Das Trennen oder Modifizieren des Erdungskabels führt zum Erlöschen der Garantie und kann zu Problemen oder Unfällen im Zusammenhang mit der Temperaturregelung führen.

## STROMVERSORGUNGSANSCHLUSS

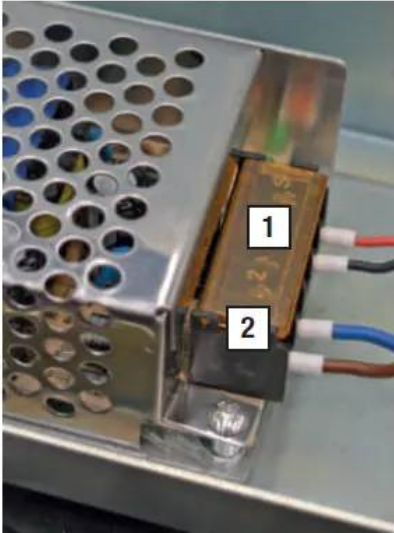

1. 12V Stromversorgungsanschluss
2. 230V Stromversorgungsanschluss

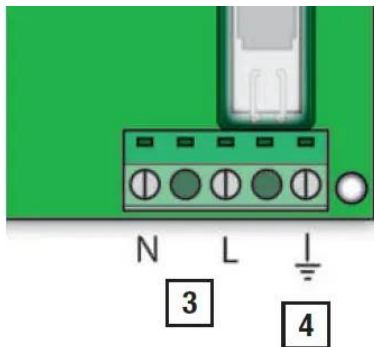

3. 230 V Netzspannung
  4. Masseanschluss
5. Batteriefach (Batterie nicht im Lieferumfang enthalten)

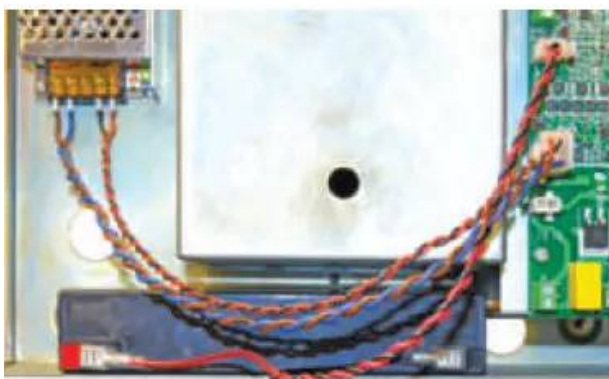

- Die Batterie ist für die sichere Verwendung des Geräts unerlässlich, sie wird durch die Schaltung der Platine aufgeladen
- Die Blei-Säure-Batterie der Anlage 2A 12V ist unter dem Wärmetauscher untergebracht
- Um Zugang zum Batterieschacht zu erhalten, müssen die Kunststoff-Frontplatte und eine mögliche Anschlagsschraube entfernt werden

# BESCHREIBUNG DER EINGANGS- UND AUSGANGSANSCHLÜSSE

## Verbindungs-PIN-Beschreibung

### DC12V Stromversorgung AUSGANG

1. + 12-V-Gleichstromausgang (max. 300 mA)
  2. - 0 V DC Masse verbunden
- #### OUTPUTS
3. **BEREIT OK** – Temperatur erreicht
  4. **ARM OC** – schussbereit
  5. **LEER/FEHLER OC** – leerer Beutel/defekte Einheit
- #### EINGÄNGE
6. GND.
  7. **ARM** Aktivierungseingang
  8. **TRIG** Aufnahmeeingang

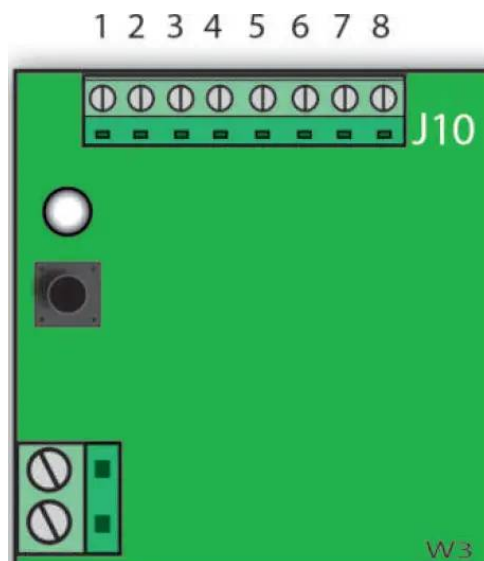

#### Hinweis:

Beide Befehle sind Kontakte, die gegen GND schließen

### AUSGANGSLEISTUNG DC12 V

Ausgang DC 12 V (max. 300 mA) für den elektrischen Anschluss eines lokalen Geräts, das von der Platine angesteuert wird. Es kann verwendet werden, um einen lokalen PIR oder einen entfernten Empfänger mit Strom zu versorgen. Es wird empfohlen, den Ausgang nicht zu überlasten.

### OUTPUTS

**LEER** Dieser Ausgang (NPN Open Collector) schließt gegen Minus, wenn der Beutel leer oder in Reserve ist. Dieses Signal wird durch einen Sensor aktiviert, der das Flüssigkeitsende nur während des Schusses erkennt. Die Leermeldung wird durch Drücken der RESET-Taste aufgehoben (siehe Kapitel 12). Wenn daher ein leerer Beutel oder ein Beutel mit wenig Flüssigkeit eingeführt wird, kann das Gerät diesen Zustand nur während eines Schusses erkennen.

**FEHLER** Dieser Ausgang (NPN Open Collector) schließt nach negativ, wenn ein Fehlerzustand auftritt, der die Funktionalität aufhebt. Es wird auch aktiviert, wenn eine Wartung erforderlich ist, z. leere Batterien oder falsche Erkennungen am Netzteil oder Temperatursensor. Wenn ein Stromausfall auftritt, wird es automatisch zurückgesetzt, wenn die Netzstromversorgung wiederhergestellt ist.

Es wird empfohlen, zumindest die ersten beiden Ausgangssignale an eine Alarmzentrale oder ein anderes Gerät anzuschließen, das das Signal an den Betroffenen weiterleiten kann. Um eine falsche Aktivierung zu vermeiden, aktiviert das Trennen des Kabels nicht den Nebelausstoß. Aus diesem Grund empfehlen wir, die Zuverlässigkeit der Verbindungen zur Alarmzentrale zu überprüfen und die Kabel vor absichtlicher oder potenzieller Unterbrechung zu schützen.

### EINGÄNGE SCHARF

Schließen des Kontakts ARM: Die blaue LED schaltet sich ein und wenn das Gerät die richtige Temperatur erreicht hat, ist es bereit, Nebel zu erzeugen. Das Zurücksetzen des ARM-Zustands stoppt sofort jeden versehentlichen Nebelausstoß.

**TRIG** Schließen des Kontakts TRIG: Wenn das Gerät scharfgeschaltet ist und die richtige Temperatur erreicht hat, erzeugt es für die eingestellte Zeit Nebel. Wenn der Kontakt ARM während des Schusses offen ist, stoppt er sofort die Nebelerzeugung.

Nach dem Schuss werden alle weiteren Schussbefehle innerhalb von 120 Sekunden nicht bearbeitet.

- A) J4 Netzanschluss
- B) Heizwiderstand J5
- C) J2 Sicherungskabel
- D) J7 Netzteil 12V
- E) Anschluss J9 Batterie 12 V 2 A
- F) Anschluss J8 des Temperatursensors
- G) J10 Eingangs-/Ausgangsanschluss
- H) J11 RS232-Anschluss
- I) J3 (J6) Stecker der FogStorm-Pumpe
- L) USB-Anschluss J1
- M) F4 Netzsicherung
- W1 Aufnahmezeiteinstellung aktiviert
- W2 Reserviert (Offen)
- W3 Reserviert (Geschlossen)

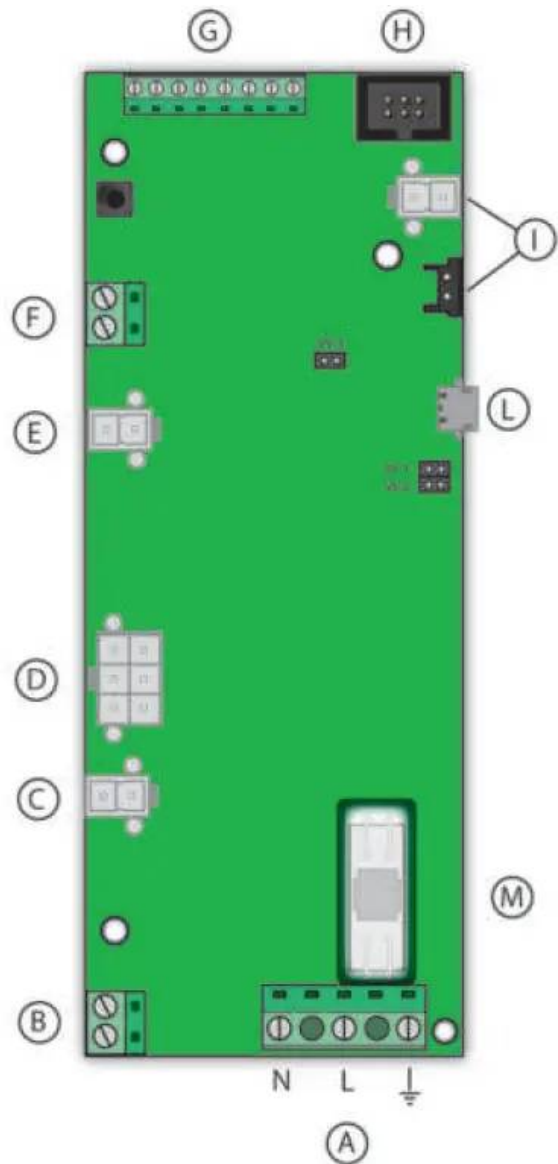

## ANSCHLUSS EXAMPLES



Die Diagramme und BspampDie folgenden Dateien dienen lediglich dem „besseren Verständnis“ der Funktionsweise der Ein-/Ausgänge. Keines der folgenden Diagramme stellt das „einzelne Schema zur Durchführung“ dar, da es in Bezug auf die Referenznorm EN50131-8 genaue Angaben gibt und es nur möglich ist, die Norm einzuhalten, wenn alle Ein- und Ausgänge auf der Leiterplatte verwendet werden.



Es wird empfohlen, die „HOLD-UP“-Funktion nach einer sorgfältigen Bewertung der Risiken durch einen Sicherheitsberater zu verwenden.

Wenn FAST Modular ARMED ist, ist es sofort bereit, Nebel zu erzeugen. Aus Sicherheitsgründen und um falsche Nebemissionen zu vermeiden, wird empfohlen, die Alarmtafel so zu programmieren, dass genügend Zeit zum Verlassen des Ortes bleibt.

SCHNELLE MODULARE Eingänge, die mit Standardausgängen der Alarmzentrale verbunden sind  
 SCHNELLE MODULARE Eingänge, die mit einem sauberen Kontakt (Relais) der Alarmzentralenausgänge verbunden sind

Verkabelung exampDatei mit FAST MODULAR-Ausgängen zum Ansteuern von LEDs und/oder Relais



•

1. **SCHNELLE MODULARE Eingänge, die mit Standardausgängen der Alarmzentrale verbunden sind**

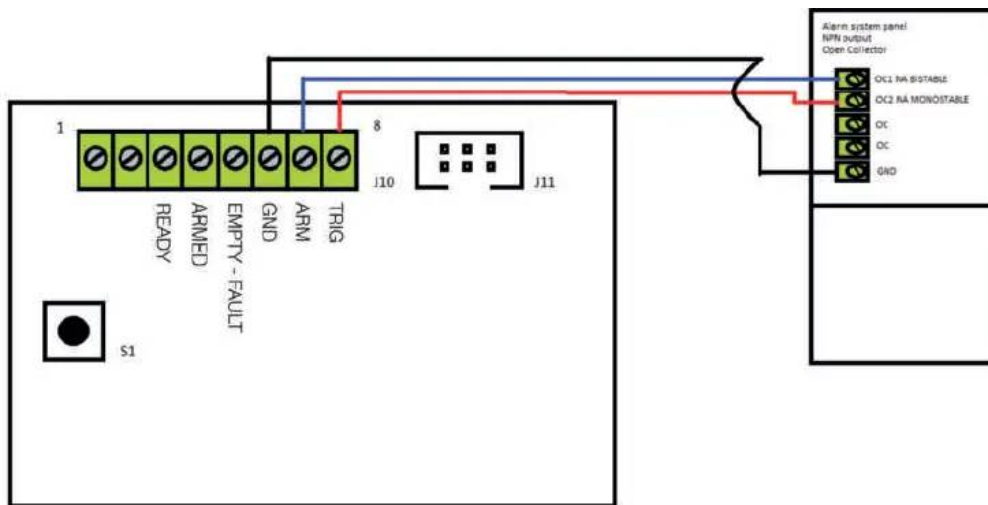

Der EIN/AUS-Ausgang dieses Alarmpanels ist ein Open-Collector-NPN, der bei ausgeschaltetem Alarm OFFEN ist und während der gesamten Zeit, in der das Alarmpanel aktiv ist und überwacht, nahe an negativ ist. Der Ausgang der Alarmzentrale ist normalerweise offen und schließt den Kontakt während der Alarmzeit.

2. **SCHNELLE MODULARE Eingänge, die mit einem sauberen Kontakt (Relais) Ausgänge der Alarmzentrale verbunden sind**

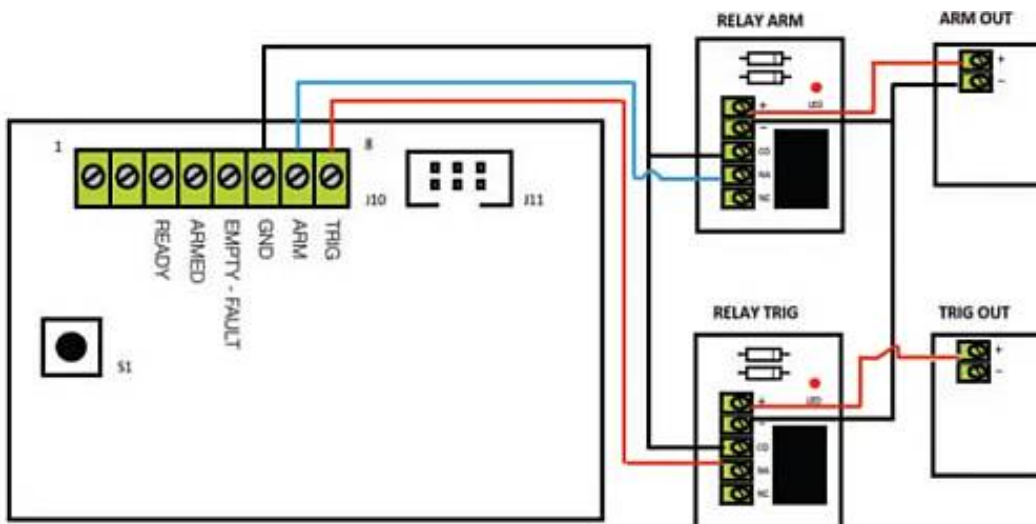

Der EIN/AUS-Ausgang dieses Alarmpanels ist ein offenes Relais, wenn das Panel ausgeschaltet ist, das während der gesamten Überwachungszeit des Alarmpanels kontinuierlich geschlossen bleibt. Der Alarmausgang des Panels ist ein offener Relais, der schließt, wenn ein Alarmzustand erkannt wird.

### 3. Verkabelung exampDatei mit FAST MODULAR-Ausgängen zum Ansteuern von LEDs und/oder Relais

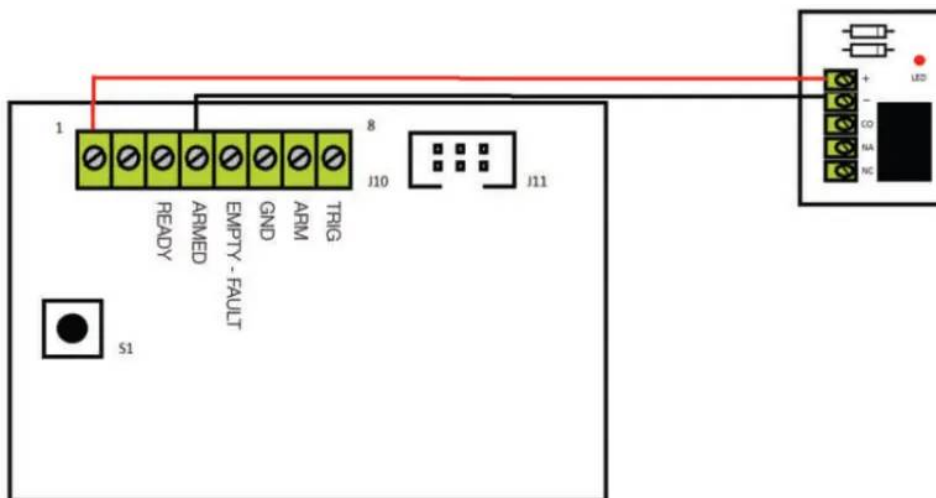

### EINSTELLUNG DER AUFNAHMEZEIT UND RICHTUNG DES NEBELSTROMS

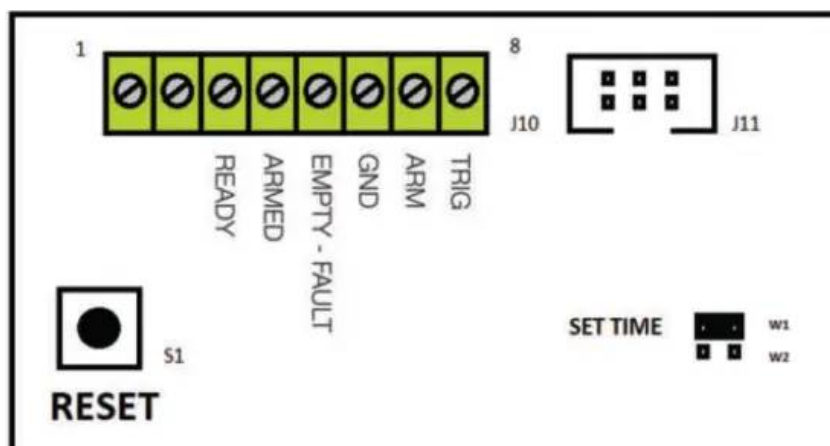

Um die Aufnahmezeit einzustellen, müssen Sie nach dem Öffnen der Frontplatte den Jumper W1 wie in der Abbildung gezeigt in SET-Position schließen, dann bei gedrückter Taste S1 „RESET“ die grüne LED auf der Vorderseite blinken und jeder Blitz ist gleichwertig auf eine Sekunde. Wenn Sie die Taste erneut drücken, wird die Aufnahmezeit nicht zu der zuvor eingestellten hinzugefügt, sondern beginnt wieder bei Null.

**Hinweise:** jedes Blinken entspricht 1 Sekunde.

Wenn die RESET-Taste länger als die für das Gerät zulässige Rufzeit gedrückt gehalten wird, wird die Aufnahmezeit auf das Maximum eingestellt. Die Schusszeit kann gemäß den gewünschten Sekunden eingestellt werden, aber um die Taschenreserve in voller Sicherheit korrekt zu aktivieren, muss sie auf mindestens 4 Sekunden Schuss eingestellt werden

### EMPFOHLENE AUFNAHME SEKUNDEN NACH DEM VOLUMEN ZU SCHÜTZENDER FLÄCHE (m<sup>3</sup>)

Nebelsysteme FAST MODULAR sind in der Lage, Nebel basierend auf einer sekundenweisen Einstellung zu erzeugen. Die maximale Menge von 5,6 ml/s (UR Fog Modular 200) und 11,3 ml/s (UR Fog Modular 800) ermöglicht die Befüllung einer Fläche von etwa 200 bis 800 m<sup>3</sup>.

Es kann Fälle geben, in denen aufgrund spezifischer Eigenschaften des Ortes, des Düsentyps, des Temperatur- und Luftdruckniveaus, der Nebeldichte und des Lichts im Zielbereich die Schießzeit verlängert oder verkürzt werden kann.

Zum Beispiel Lampe, über 5m Höhe muss die Schießzeit integriert werden und über 7m sollte jeder weitere Meter als doppelt gewertet werden.

**(HxLxP) x T x V x R x I**

- HxLxP — Höhe x Breite x Tiefe des zu schützenden Bereichs
- D — Dichte des erzeugten Nebels
- V — Temperatur und Luftdruck
- R — Akzeptabler Rest bei Sättigung des Parameters V
- I — Intensität des Oberflächenlichts

Die folgenden Tabellen zeigen die empfohlene Nebemission in Bezug auf die Anzahl der Aufnahmesekunden, die bei durchschnittlichen Bedingungen von Temperatur, Luftdruck und Luftfeuchtigkeit eingestellt wurden.

Um die Maschinen richtig zu dimensionieren, muss überprüft werden, ob die Sättigung des Bereichs schneller erfolgt als für den Diebstahl angenommen.

**SCHUSSTISCH MODULAR 200 (max. 28 Sek.)**

m³ zu schützend 50 (150 *)	Sekunden of Emission 7	m³ zu schützend 100 (300 *)	Sekunden of Emission 14	m³ zu schützend 200 (600 *)	Sekunden of Emission 28
75 (225 *)	9	150 (450 *)	21		

**SCHUSSTISCH MODULAR 300 (max. 40 Sek.)**

m³ zu schützend 50 (150 *)	Sekunden of Emission 7	m³ zu schützend 150 (450 *)	Sekunden of Emission 21	m³ zu schützend 300 (900 *)	Sekunden of Emission 40
75 (225 *)	9	200 (600 *)	28		
100 (300 *)	14	250 (750 *)	35		

**SCHUSSTISCH MODULAR 400 (max. 46 Sek.)**

m³ zu schützend 50 (150 *)	Sekunden of Emission 6	m³ zu schützend 150 (450 *)	Sekunden of Emission 21	m³ zu schützend 300 (900 *)	Sekunden of Emission 40
75 (225 *)	9	200 (600 *)	23	400 (1200 *)	46
100 (300 *)	12	250 (750 *)	35		

**SCHUSSTISCH MODULAR 400 (max. 46 Sek.)**

m³ zu schützend 50 (150 *)	Sekunden of Emission 6	m³ zu schützend 150 (450 *)	Sekunden of Emission 16	m³ zu schützend 300 (900 *)	Sekunden of Emission 27
75 (225 *)	9	200 (600 *)	21	400 (1200 *)	37
100 (300 *)	12	250 (750 *)	24	500 (1500 *)	48

**SCHUSSTISCH MODULAR 800 (max. 69 Sek.)**

m³ zu schützend 50 (150 *)	Sekunden of Emission 5	m³ zu schützend 200 (600 *)	Sekunden of Emission 19	m³ zu schützend 500 (1500 *)	Sekunden of Emission 43
75 (225 *)	8	250 (750 *)	22	600 (1800 *)	51
100 (300 *)	10	300 (900 *)	26	700 (2100 *)	60
150 (450 *)	14	400 (1200 *)	35	800 (2400 *)	69

**\* Industriestandard wie bei anderen Herstellern**

Der Wert in der ersten Spalte gibt das Volumen des zu schützenden Raums an, wobei die jeweiligen Emissionssekunden in der zweiten Spalte angegeben sind. Der Wert in m³ variiert je nach zu erzielender Dichte. Mit dem vorgeschlagenen Wert ist es möglich, die maximal empfohlene Dichte zu erhalten, um sicherzustellen, dass keine Rückstände vorhanden sind. An Stellen, an denen ein kleiner Rest keine Probleme verursacht, ist es möglich, die Aufnahmezeit zu verlängern. Bitte beachten Sie, dass je mehr Nebel freigesetzt wird, desto mehr Zeit wird benötigt, um die Sicht wiederherzustellen. Starker Nebel, der über den empfohlenen Grenzwerten liegt, kann Rückstände hinterlassen. Jegliche Rückstände verschwinden normalerweise innerhalb von 24/48 Stunden von selbst, ansonsten sind sie wasserlöslich, Zur Reinigung reicht es aus, ein feuchtes Tuch zu verwenden. Wenn Sie nach 1 Sekunden eine durchschnittliche

Sichtweite von 60 Meter erreichen möchten, wie in der Norm EN 50131-8 angegeben, die von allen Herstellern von Nebelgeneratoren als Referenz verwendet wird, muss die Anzahl der Schusssekunden halbiert werden.

### INSTALLATION, AUSTAUSCH UND TASCHE ZURÜCKSETZEN

Setzen Sie die Tasche wie im Bild gezeigt ein.



Um das Gerät zurückzusetzen, muss der Jumper W1 geöffnet werden, wie im Bild gezeigt.

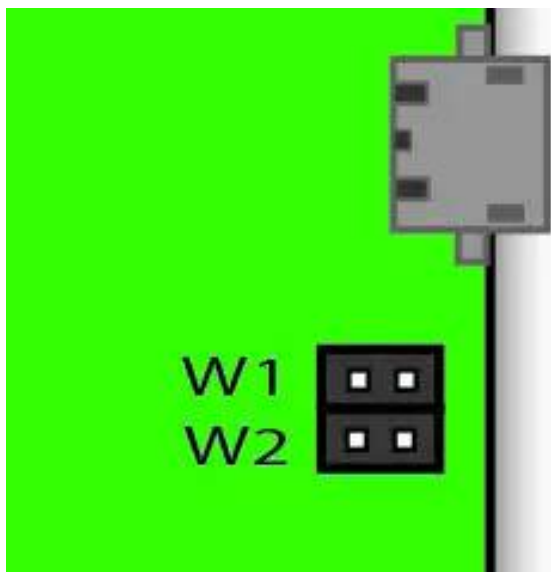

Setzen Sie einen neuen Beutel ein und drücken Sie den Metallverbinder, bis ein „Klick“ zu hören ist.

- Stecker aus Metall

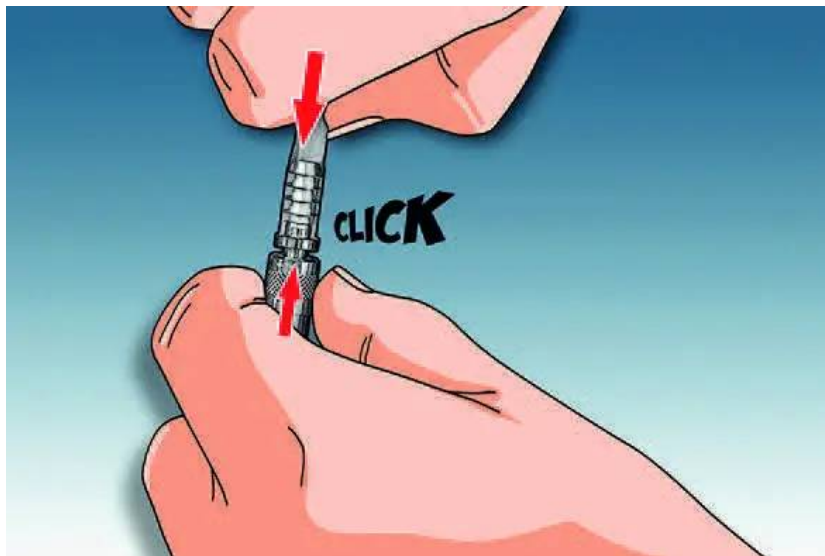

Drücken Sie die Taste S1

## BEDEUTUNG DER FRONT-LEDS

- **LEERE RESERVE**  
ROTE LED (rechts)  
EIN: Fehler (Beutel leer oder wenig Flüssigkeit, Netzstrom aus/Batterie schwach) oder Störung  
AUS: Kein Fehlerzustand.
- **ARMFEHLER**  
BLU-LED (Mitte)  
EIN: Einheit ist scharf und schussbereit (mit grüner LED EIN).  
AUS: Gerät ist unscharf, Schuss nicht möglich.
- **HEIZUNG**  
GRÜNE LED (links)  
EIN: Gerät hat die richtige Temperatur erreicht.  
AUS: Gerät wärmt auf, kein Schuss möglich



Das EMPTY-Signal bedeutet auch, dass die Flüssigkeit auf NIEDRIG geht.  
Dies bedeutet, dass das Gerät seit dem letzten Zurücksetzen mindestens 100 Sekunden geschossen hat (Modular 200).

Das mittlere ROTE Stromsparlicht bedeutet, dass das Gerät eingeschaltet ist.  
Die ROTE FAULT-LED befindet sich oben auf der Platine.

## WARTUNG

UR FOG-Nebelsysteme müssen nicht speziell gewartet werden, dennoch wird eine regelmäßige Überprüfung der folgenden Teile durch qualifiziertes Personal empfohlen:

1. Überprüfen Sie den Batterie- und Stromversorgungsstatus.
2. Stellen Sie sicher, dass die Schrauben fest geschlossen sind.
3. Stellen Sie sicher, dass die Ausgangsdüse nicht beschädigt ist und sich nichts darin befindet.
4. Überprüfen Sie den Pneumatikkreis.
5. Flüssigkeitspumpe einmal jährlich überprüfen.

### BATTERIE UND STROMVERSORGUNG PRÜFEN

Stellen Sie sicher, dass die Ausgangsleistung des Netzteils ohne Last (Akku ausgesteckt) 14,1 V am Netzteil und 13,8 V beträgt

an den FATON-Batterieanschlüssen. Wenn ein anderer Wert festgestellt wird, stellen Sie den Trimmer auf Stromversorgung.

Überprüfen Sie den Batteriestatus (Integritätsprüfung, keine Überhitzung); Aufgrund der hohen Belastung bei Aufnahmen ohne Netzstrom wird empfohlen, die Batterie alle 2 Jahre auszutauschen.

### SCHRAUBEN

Kontrollieren Sie, ob alle Befestigungsschrauben korrekt angezogen sind und ziehen Sie diese gegebenenfalls wieder an.

### AUSGANGSDÜSE

Stellen Sie sicher, dass die Austrittsdüse nicht beschädigt ist und nichts im Inneren den Nebelausstoß blockiert.

### JÄHRLICHE FUNKTIONSPRÜFUNG DER PUMPE

Der Test wird durchgeführt, indem ein Probeschuss auf dem Gerät ausgeführt wird. Um zu vermeiden, dass während des Tests zu viel Nebel entsteht, wird empfohlen, den Fluss zu stoppen, nachdem das zu testende Gerät einige Sekunden geträumt hat. Der Nebelstrom stoppt sofort.

## AUS DEM FEHLERZUSTAND ZURÜCKSETZEN

Trennen Sie die Geräte von jeder Stromquelle, sowohl Netzstrom als auch Batterie müssen getrennt werden.

Warten Sie 15 Minuten und schließen Sie den Akku und die Stromversorgung wieder an.

Dieses Verfahren hilft zu verstehen, ob der Fehlerzustand auf eine Netzüberlastung, ernsthafte Stromversorgungsprobleme oder Probleme in der Wärmeschleife zurückzuführen ist.

Der Fehlerzustand wird durch die ROTE LED EIN (LED DL4 oben) angezeigt, der Ausgang FAULT schaltet sofort und kann einen vorübergehenden oder behebbaren Zustand (z. B. niedrige Batterieleistung oder kein Netzstrom) oder ein Problem anzeigen, das nicht behoben werden kann vor Ort.

**WARNUNG:** Die ROTE LED (LED DL1, Mitte der Platine) bedeutet, dass das Gerät eingeschaltet ist. Es handelt sich NICHT um einen Fehlerzustand.

Bei einem Stromausfall oder schwacher Batterie erholt sich das Gerät von selbst, ohne dass weitere Eingriffe daran vorgenommen werden müssen.

Bei Hinweisen darauf, dass der Netzausfall weitere Probleme mit dem Gerät verursacht hat (z. B. Bordsicherung) oder dass die Backup-Batterie nicht mehr funktioniert, ist eine Wartung erforderlich.

## MÄNGEL MÖGLICHE LÖSUNG

Fehlerhaft GEFUNDEN	MÖGLICH URSACHEN	MÖGLICH LÖSUNG
Aus der Düse kommt ein kleiner Nebelstrom	Alle Produkte sind 100 %ig und es könnte sich noch eine kleine Menge Flüssigkeit im Wärmegerät befinden Überprüfen Sie die Eingangsspannung DC12V	Dieser Zustand ist normal und kann bei der ersten Installation auftreten, er verschwindet nach einer Weile vollständig, wenn das Gerät vollständig heiß wird. Überprüfen Sie den Ausgang der Stromversorgung (siehe Abschnitt 14)
ROTE LED EIN (Fehler)	Batteriestand zu niedrig oder erschöpft	Batterie wechseln
	Tasche in Reserve oder leer	Flüssigkeitsbeutel ersetzen
	Kein Netzstrom	Netzspannung oder Sicherung F4 prüfen
ROTE LED EIN (Fehler)	Störung / Interferenz oder Potenzialunterschiede zwischen Geräten	Bei starkem Rauschen im Netz (Beleuchtung) kann ein Fehler beim Ablesen der Thermoelementwerte auftreten. Wiederherstellung durchführen (Absatz 16). Wenn auch die Wiederherstellung fehlschlägt, ist das Gerät möglicherweise defekt
		Bei sehr großen Installationen oder mit mehreren Nebelgeräten, die an die gleiche Zentrale angeschlossen sind, kann es zu Netzspannungsunterschieden kommen, weshalb die Geräte entkoppelt werden müssen
	Fehler in der Thermoschleife	Fehler an Thermoelement, Sicherungskabel, Widerstand. Wenden Sie sich bitte an den technischen Service
	Heizungstemperatur zu hoch oder Thermoelementfehler	Schalten Sie das Gerät aus und überprüfen Sie die Schraube am Stecker J8
	Schlechte Lüftung	Gerät ausschalten und Luftlöcher reinigen

Fehlerhaft GEFUNDEN	MÖGLICH URSACHEN	MÖGLICH LÖSUNG
Gerät AKTIVIERT (BLAUE LED EIN), aber Auslösebefehl nicht ausführen	Rote vordere LED AN	Beutel gewechselt, Zurücksetzen erforderlich Befolgen Sie die Anweisungen in Absatz 13 Beutel leeren – ersetzen Sie ihn gemäß den Anweisungen in Abschnitt 13
	Grüne vordere LED ist AUS	Gerät wärmt noch auf, max. 120 min warten. wenn das Gerät an das Stromnetz angeschlossen ist
	Kabelfehler	Überprüfen Sie an J10, dass bei eingeschaltetem Alarm ein Kontakt zwischen – GND(6) + TRIG(8) besteht.
	Überlastung der Netzspannung	Probieren Sie das Wiederherstellungsverfahren aus (Absatz 16). Wenn keine Ergebnisse erzielt werden, ersetzen Sie die Platine
	Überhitzung der Elektronikplatine	Luftstromlöcher reinigen (Absatz 14)
Einheit kann nicht SCHARF BLU LED AUS sein	Kabelfehler	Überprüfen Sie an J10, dass bei aktivem Alarm ein Kontakt zwischen – GND(6) + ARM(7) besteht.
Beim Einstellen der Aufnahmezeit leuchtet die grüne LED einmal auf	Der W1-Jumper ist OFFEN, das Gerät befindet sich im „RESET“-Modus	Siehe Tasche zurücksetzen (Absatz 12) und Schusszeiteinstellung (Absatz 11) <b>Warnung: Bitte überprüfen/einstellen aufs Neue Schießen Zeit.</b>
		Siehe Zeiteinstellung (Absatz 11)

## GARANTIE

Die Garantie von UR Fog beträgt zwei Jahre und wird direkt vom Händler oder autorisierten Installateur abgewickelt. Wenden Sie sich daher bitte an Ihren Lieferanten, um Vorteile zu erhaltentage der Garantie mit der Kopie des Kaufbelegs, der die Seriennummer der Maschine enthält. Nicht in der Garantie enthalten: Bewegliche Teile und/oder Schäden aufgrund unsachgemäßer Verwendung, es sei denn, es handelt sich um einen Herstellungsfehler. Flüssigkeiten und Beutel fallen nicht unter die Garantie